





Herzlich Willkommen

Schweißen ist eine der wichtigsten und vielseitigsten Verbindungstechniken. Wo höchste Qualitätsanforderungen an die Produkte gestellt werden, genügen schweißtechnische Standard Lösungen nicht.

spa welding systems gmbh hat sich deshalb zur Aufgabe gemacht, speziell in den Bereichen Rohrleitungsbau und Engspaltschweißen kundenorientierte Lösungen zu entwickeln.

Diese genügen nicht nur höchsten Qualitätsansprüchen, sie verlängern auch die Standzeiten der eingesetzten Produkte, garantieren eine schnelle und sichere Handhabung und steigern somit die Produktivität.

Unsere überwiegend internationalen, aber auch nationalen Kunden in den Bereichen Pipeline- und Anlagenbau, der Automobilindustrie sowie Stahlbau schätzen unsere Schnelligkeit, Flexibilität und kreative Kraft im gesamten Aufgabenspektrum der MIG/MAG, und UP Schweißtechnik.

So erreichen Sie unseren einzigartigen beschichteten Strom- und Gasdüsen außerordentlich gute ökonomische und ökologische Ergebnisse. Dieser Effekt wird noch gesteigert in Verbindung mit dem hoch warmfesten Kupferwerkstoff DHCA.

Das Schweißen an schwer zugänglichen Bauteilen erleichtern ihnen unsere speziell entwickelten spa Engfugen Systeme.

Im Pipelinebau profitieren sie von unseren hochwertigen Führungsschienen (Positionierbändern), die wir für nahezu alle automatischen Orbital-Schweißsysteme anbieten.

Ein neuartiger, automatischer Orbitalschweißautomat ist neu im Programm und bietet ein außerordentliches Preis-Leistungsverhältnis.

Darüber hinaus bieten wir zahlreiche weitere Produkte rund um die Schweißtechnik. Das innovative Potential von spa welding systems gmbh ist noch lange nicht erschöpft. Durch die Kombination verschiedener, z.T. neuartiger Werkstoffe, und unserer schlanken Struktur, können binnen kurzer Zeit Lösungen für schweißtechnische Problemstellungen gefunden werden.

Michael Kett
Geschäftsführer



Artikelliste

Hier finden sie demnächst die gesamten Artikellisten zu unserem Katalog.

Diese stellen wir ihnen außerdem noch auf unserer Internetseite www.spa-welding.com zum Download zur Verfügung.

Gerne schicken wir Ihnen auch über das Online Anfrageformular gewünschte Artikellisten zu:
www.spa-welding.com

Kontaktdaten

Telefon: 08142/4445990

Telefax: 08142/4445999

spa welding systems gmbh
Industriestr. 29
82194 Gröbenzell bei München
Deutschland

mail@spa-welding.com

www.spa-welding.com



spa makes the weld go round.



spa Wurzelschutzsystem

Das **spa Wurzelschutzsystem** ist für das Formieren von Rohrschweißnähten konzipiert. Es findet besonders beim Rohrleitungsschweißen von VA und Duplex Stählen seine Anwendung. Dort wird mit diesem System das Rohr von Innen, auf Höhe der Schweißnaht, abgedichtet und mit Schutzgas formiert/gespült. Dadurch wird die Schweißnaht an der Wurzel gegen Sauerstoff abgeschirmt.

Das spa Wurzelschutzsystem besteht aus einem Satz Dichtscheiben aus hoch hitzefesten Silikon. Zudem aus einem Satz Stützscheiben aus Aluminium für die optimale Abdichtung und Stabilisierung der Dichtscheiben. Ferner besteht das System aus einem Sintermetallkörper für gleichmäßigen Gasfluss. Dieser ist kombiniert mit einer Zugkette für optimales und schnelles Positionieren und Entfernen des Wurzelschutzsystems im Rohr.

Am entgegengesetzten Ende des spa Wurzelschutzsystems garantiert ein kleiner Gasverteiler, dass das überschüssige Schutzgas abfließen kann und hält somit den Gasdruck konstant innerhalb der Formierkammer. Dieses gewährleistet einen gleichmäßigen Schutz der Schweißnahtwurzel gegen den Sauerstoff. Das Verbindungsrohr zwischen den Dicht- und Stützscheiben gibt es in starrer und flexibler Ausführung, um auch Rohrbögen perfekt formieren zu können.

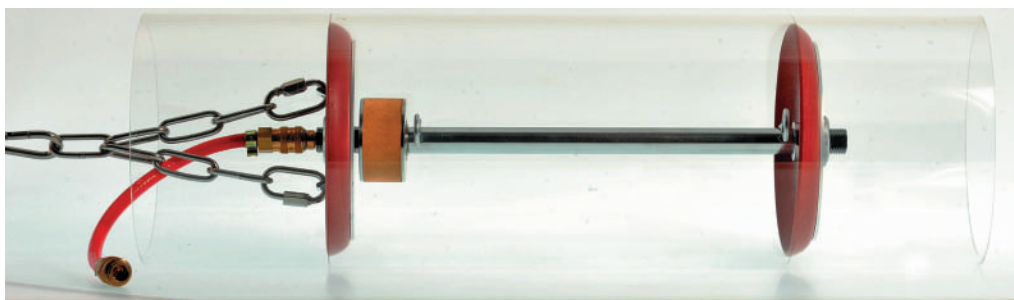

spa Wurzelschutzsystem

Das spa Wurzelschutzsystem hat folgende Vorteile:

- optimale Gasabdichtung durch zusätzliche Stützscheiben
- flexible Zusammenstellung bei Verbindungen von unterschiedlichen Rohrdurchmessern + Rohrbögen
- kostengünstig durch austauschbare Einzelkomponenten (Baukastensystem)

Das spa Wurzelschutzsystem ist für das Formieren von Rohren mit einem Durchmesser von bis zu \varnothing 500 mm geeignet. Es ist lieferbar ab einem Rohrrinnenmaß von \varnothing 50 mm.



spa Wurzelschutzsystem

Das **spa Wurzelschutzsystem** ist ideal einsetzbar für das Rohrleitungsschweißen von VA und Duplex Stählen. Es dient zur Optimierung des allgemeinen Schweißprozesses und zur Sicherstellung der konstanten Schweißnahtqualität.

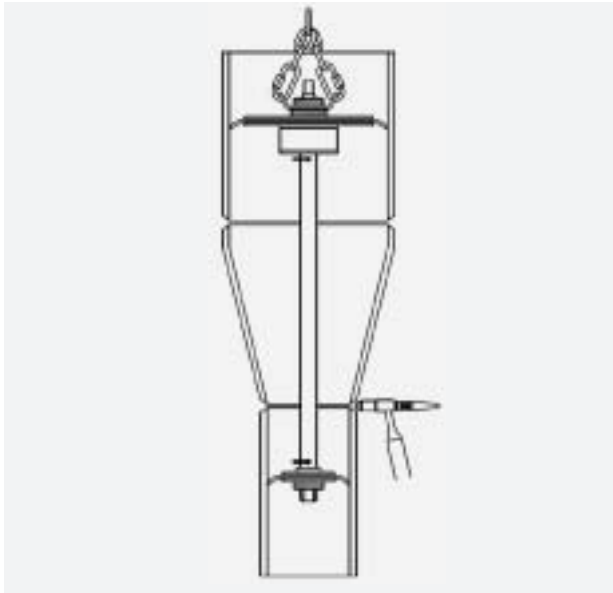

spa Wurzelschutzsystem

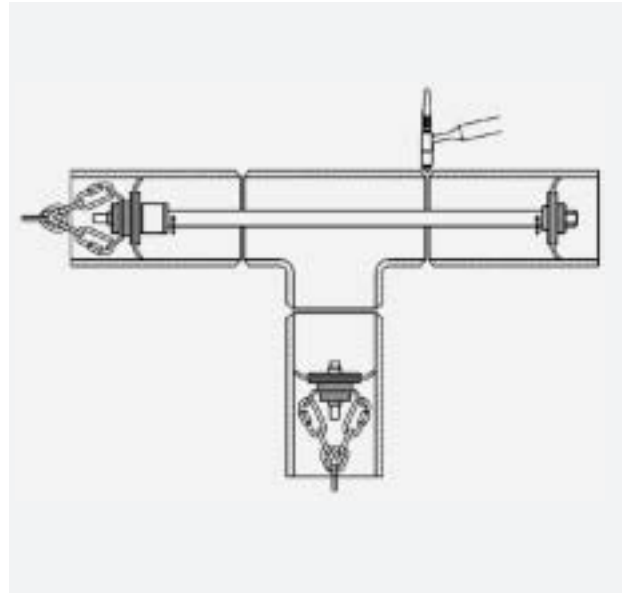

spa Wurzelschutzsystem

Das spa Wurzelschutzsystem bietet folgende Vorteile:

- einfachste Anwendung
- für Rohrdurchmesser von \varnothing 50 mm bis \varnothing 500 mm
- optimale Gasabdichtung durch zusätzliche Stützscheiben
- flexible Zusammenstellung bei Verbindungen von unterschiedlichen Rohrdurchmessern + Rohrbögen
- kostengünstig durch austauschbare Einzelkomponenten (Baukastensystem)
- Langlebigkeit durch solide Qualität der Komponenten
- schnelle Montage bzw. Demontage

Das spa Wurzelschutzsystem ist für das Formieren von Rohren mit einem Durchmesser von bis zu \varnothing 500 mm geeignet. Es ist lieferbar ab einem Rohrrinnenmaß von \varnothing 50 mm.

Der Durchmesser der Dichtscheibe sollte ca. 10 mm größer als der zu formierende Rohrrinnendurchmesser gewählt werden. Die Stützscheiben hingegen sollten 20 mm kleiner als der zu formierende Rohrrinnendurchmesser sein.